

TURBO SPLASH™ MEGA VANDLAND

BRUGERVEJLEDNING



ADVARSEL

VIGTIGE SIKKERHEDSINSTRUKSER

LÆS VENLIGST DISSE INSTRUKTIONER OMHYGGELIGT, FØR PRODUKTET ANVENDES.

FØLGES DISSE INSTRUKTIONER IKKE, KAN DET MEDFØRE ALVORLIG PERSONSKADE ELLER DØD.



ADVARSEL

Undgå drukning



Børn under 5 år, især småbørn, har høj risiko for at drukne. Hold nøje øje med børn, der befinder sig i eller i nærheden af dette oppustelige produkt. Tøm det oppustelige produkt eller spær for adgangen til det, når det ikke benyttes.



ADVARSEL: Lad aldrig dine børn være uden opsyn - druknefare.

Hold børn under konstant opsyn - hold dem inden for rækkevidde.

Tøm bassinet, og opbevar det forsvarligt, når det ikke er i brug.

ADVARSEL! BØRN ER DRUKNET I TRANSPORTABLE SWIMMINGPOOLS. SØRG FOR AKTIVT VOKSENTILSYN HELE TIDEN. EFTERLAD IKKE BØRN UDEN OPSYN I ELLER OMKRING POOLEN - HOLD DEM INDEN FOR RÆKKEVIDDE. TØM OG OPBEVAR SIKKERT EFTER BRUG.

ADVARSEL

1. Voksne skal forestå samlingen.
2. Placer produktet på en plan overflade mindst 3 m fra enhver struktur eller forhindring som f.eks. et hegn, en garage, et hus, overhængende grene, vasketøjsnøre eller elektriske ledninger.
3. Det anbefales at ryggen vender mod solen under leg.
4. Kun til privat brug.
5. Kun til udendørs brug.
6. Børn kan drukne i en meget lille mængde vand. Tøm poolen, når det ikke er i brug.
7. Ændringer foretaget af ejeren af det originale produkt (for eksempel påsætning af tilbehør) skal udføres i henhold til producentens anvisninger.
8. Det oppustelige bassin og soppebassin skal opsættes på et stødabsorberende overflade såsom sand, træflis, gummi og skum og må ikke opsættes på beton, asfalt eller andre hårde overflader.
9. Denne vandpark er ikke sikker, hvis forankringssystemet ikke anvendes, da en let vind kan løfte den. Brug ikke produktet hvis vindstyrken overstiger 8 m/s.
10. Brug af dette produkt kan forårsage friktionsforbrændinger på udsat hud. Sørg for, at tøjet dækker arme og ben fuldt ud, såvel som overkroppen.
11. Børn kan komme til skade ved at falde ned på oppustningsanordninger. Sørg for, at oppustningsanordningerne er placeret mindst 2,5 m fra legetøjet.
12. Behold monterings- og installationsvejledningen til senere brug.
13. Undladelse af at følge anvisningerne for montering og betjening medfører fare for alvorlige kvæstelser eller livsfare.
14. Kontroller alle forankringer før og under brug.
15. Børn skal fjerne hjelme, løstsiddende tøj, tørklæder, hovedbeklædning, sko og briller samt eventuelle skarpe eller hårde genstande fra deres lommer, da de kan punktere overfladen.
16. Undgå elektrisk stød ved ikke at rengøre blæsepumpen med vand.
17. Brug ikke forlængerledning med dette produkt.
18. Lad ikke brugerne slå saltomortaler eller lege voldsomt.
19. Der må ikke være mad, drikke eller tyggegummi inde i legecenteret.
20. Tillad ikke brugere at klatre eller hænge på væggene.
21. Hold altid indgangen fri for forhindringer.

ADVARSEL FOR LUFTBLÆSER

1. Når apparatet ikke er i brug, og før rengøring, skal apparatet tages ud af stikkontakten.
2. Beskyt mod fare for elektrisk stød ved at undlade at nedsænke apparatet, ledningen eller stikket i vand eller nogen anden væske.
3. FARE! Kobl udstyret fra strømforsyningen før vedligeholdelse.
4. Dette apparat er ikke beregnet til at blive brugt af personer (inklusive børn) med nedsatte fysiske, sensoriske eller mentale evner eller manglende erfaring og viden, medmindre de har fået opsyn eller instruktion i brugen af apparatet af en person, der er ansvarlig for deres sikkerhed. Børn skal være under opsyn for at sikre, at de ikke leger med apparatet.
Dette produkt kan anvendes af børn på 8 år og derover samt personer med nedsatte fysiske, bevægelsesmæssige eller mentale evner eller manglende erfaring og kendskab, hvis de bliver superviseret eller er instrueret i sikker brug af udstyret og forstår de farer, der er involveret. Børn må ikke lege med udstyret. Rengøring og brugervedligeholdelse må ikke foretages af børn uden opsyn. (Til EU-markedet)
5. Hvis forsyningsledningen bliver beskadiget, skal den udskiftes af producenten, dennes tjenesteudbyder eller lignende kvalificerede personer for at undgå farer.

BETJENING AF BLÆSEPUMPE

TÆND-/SLUK-KNAP
SLUKKET - O
TÆNDT — I

Forbrugers oplysningsblad vedrørende overfladematerialer til legepladser

Den amerikanske forbrugerproduksikkerhedskommission (CPSC) anslår, at omkring 100.000 legepladsudstyr-relaterede skader som følge af fald på jordoverfladen behandles årligt på amerikanske hospitals skadestuer. Skader, der involverer dette faremønster, har en tendens til at være blandt de alvorligste af alle legepladsskader og har potentiale til at være dødelige, især når skaden er i hovedet. Overfladen under og omkring legepladsudstyr kan være en væsentlig faktor for at bestemme skadesfremkaldende potentiale ved et fald. Det er indlysende, at et fald på en stødabsorberende overflade er mindre tilbøjelig til at forårsage en alvorlig skade end et fald på en hård overflade. Legeredskaber bør aldrig placeres på hårde overflader, såsom beton eller asfalt, og selvom græs kan synes at være acceptabelt, kan det hurtigt blive til hårdt pakket jord i områder med høj trafik. Afdækningsbark, træflis, fint sand eller fint grus anses for at være acceptable stødabsorberende overflader, når de installeres og vedligeholdes i tilstrækkelig dybde under og omkring legepladsudstyr. Nedenfor er angivet den maksimale højde, hvorfra et barn ikke forventes at få en livstruende hovedskade ved et fald på fire forskellige løse belægningsmaterialer, hvis de er installeret og vedligeholdt i dybder på 150 mm, 225 mm og 300 mm.

Faldhøjde i millimeter, hvorfra der ikke forventes en livstruende hovedskade.

	Dybde på overfladematerialet		
Materialetype	150 mm	225 mm	300 mm
Dobbeltstrimlet barkflis	1800	3000	3300
Træflis	1800	2100	3600
Fint sand	1500	1500	2700
Fint grus	1800	2100	3000

Det skal dog erkendes, at alle faldskader ikke kan forhindres uanset hvilket overflademateriale, der anvendes.

Det anbefales, at et stødabsorberende materiale strækker sig mindst 1800 mm i alle retninger fra omkredsen af stationært udstyr som klatrestativer og rutsjebaner. Men da børn bevidst kan springe ud fra en gyngesving i bevægelse, bør det stødabsorberende materiale foran og bagved en gyngesving strække sig mindst to gange højden på omdrejningspunktet målt fra et punkt direkte under omdrejningspunktet på den bærende konstruktion.

Denne information er beregnet til at hjælpe med at sammenligne forskellige materials relative stødabsorberende egenskaber. Intet bestemt

materiale anbefales frem for et andet. Hvert materiale er dog kun effektivt, når det vedligeholdes korrekt. Materialer bør kontrolleres med jævne mellemrum og efterfyldes for at opretholde den korrekte dybde, som det er bestemt nødvendigt for det pågældende udstyr. Valget af et materiale afhænger af legepladsudstyrets type og højde, tilgængeligheden af materialet i et bestemt område og dets omkostninger.

Disse oplysninger er trukket ud af CPSC-publikationerne "Playground Surfacing — Technical Information Guide (Overflade til legepladser - teknisk informationsguide)" og "Handbook for Public Playground Safety (Håndbog for sikkerhed på offentlige legepladser)".

BORTSKAFFELSE



Produkter med indbygget elektronik må ikke bortskaffes med husholdningsaffaldet. De skal indleveres til en genbrugsstation, hvor det

er muligt. Kontakt de lokale myndigheder eller forhandleren om råd om genbrug.

PRODUKTBESKRIVELSE

Vare	Alder	Maksima lt antal brugere	Største brugerv ægt	Maksima l vægt pr. bruger	Maksima lt antal brugere for hvert platform sområde	Maksima lt antal af brugere for hvert rutsje- område	Maksima l faldhøjde	Kritisk faldhøjde	Vandkap acitet
53408	5+	5	270 kg	54 kg	1	1	1,42 m	1,92 m	970 L

Vigtigt: Platformen, rutsjebanen og klatreområdet er inddelt i sektioner. I hver sektion er det kun tilladt at være én bruger ad gangen.

OPSÆTNINGSVEJLEDNING

Placering:

Må kun bruges på et jævnt græsområde. Må ikke bruges på fortove eller hårde overflader. Området for anvendelse skal være frit for sten, huller, grene osv. Opsætningsstedet for vandlandet skal ligge i en afstand på mindst 305 cm fra alle fritstående genstande eller forhindringer. Dette omfatter: Huse, garager, indhegninger, træer, legepladsinstallationer, store sten osv.

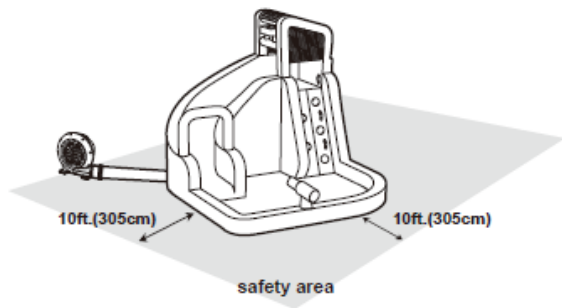

305 cm

305 cm

sikkerhedsområde

OPSÆTNING

Bemærk:

1. Placeres på vandret overflade med fast græs eller jord, så pløkkerne kan bruges rigtigt.
2. Pløkkerne skal sættes i en vinkel, så de forankrer bedre, og skal helt ned under jordoverfladen for at reducere snuble- eller vælteulykker.
BEMÆRK: Dette legetøj er ikke sikkert, hvis forankringssystemet ikke bruges, da det kan blive løftet af let vind.
3. Alle tegninger er kun til illustrationsformål. Afspejler muligvis ikke det faktiske produkt og mål.

BEMÆRK: Hver ankerpose skal være fyldt med 18 kg vand. Hver ankerpose skal være fastgjort, mens du bruger parken (hvis dit produkt er udstyret med en ankerpose).

Efter oppumpning skal blæsepumpen køre kontinuerligt, mens børnene leger.

BEMÆRK: Når dette produkt anvendes uden vand, kan det forårsage friktionsforbrændinger på udsat hud.

TØMNING & DEFLATION

VIGTIGT: Tøm vandparken for alt vand for at forhindre mug og skimmel. Produktet skal være helt tørt før opbevaring. Undlad at folde og opbevare vandparken, hvis der er fugt tilbage.

VIGTIGT: Alle børn skal ud af vandlandet før tømning for luft og vand.

1. Sluk for haveslangen og afmonter den fra røret.
2. Sluk blæsepumpemotoren og tag den ud af stikkontakten. Flyt blæsepumpen til et tørt sted, hvis det ser ud til, at den bliver våd af at dræne vand.
3. Åbn aftømningsventilen og tøm vandet ud.

4. Tag pløkkerne op og træk vandlandet væk fra det aftømte vand til et tørt område.
5. Sæt vandparken og blæsepumpen fast med pløkker og bind oppumpningsrøret til blæsepumpen, tilslut blæsepumpen til stikkontakt og tænd for den.
6. Lad vandparken stå oppumpet, til alt resterende vand er dampet væk, og vandparken er tørt.
7. Når vandparken er helt tørt, skal blæsepumpen slukkes og tages ud af stikkontakten.
8. Aftag og tøm slangen fra vandparken. Bind træksnoren fra det korte afgangsrør og lad vandparken blive helt tømt. Fjern slangen og pak den sammen uden knæk.

VEDLIGEHOLDELSE AF VANDPARKEN

1. Skift vandet i pools ofte (især i varmt vejr), eller når det er mærkbart forurenet, er urent vand skadeligt for brugerens helbred.
2. Kontrollér produktet for beskadigelser i starten af sæsonen og med jævne intervaller, når det anvendes. Hvis disse kontroller ikke udføres, kan vandparken vælte eller på anden måde udgøre en fare.
3. Rengør produktet og fjern ophobet snavs før hver brug. Tør produktet af med en tør klud eller en klud fugtet med en neutral, ikke-brændbar, ikke-giftig rengørings- og desinfektionsopløsning eller rent vand.

VEDLIGEHOLDELSE AF BLÆSEPUMPE

Elforsyningskilden skal afbrydes før service eller rengøring.

1. Brug en tør klud til nænsomt at rengøre alle overflader.
2. Opbevares køligt og tørt uden for børns rækkevidde.

OPBEVARING

VIGTIGT:

1. Opbevar aldrig vandparken, når det er vådt. Lad det tørre før det foldes og gøres klar til opbevaring. Følg alle tidligere instruktioner hver gang.
2. Opbevar vandlandet på et sikkert sted uden for børns rækkevidde for at undgå kvælningsulykker. Efterlad hverken vandlandet eller blæsepumpen udenfor, når de ikke anvendes.
3. Anbring det på et tørt og ventileret sted, der ikke er surt/ basis eller ætsende gasser. Efter at have brugt det udendørs, bør du hurtigst muligt placere det i et tørt og ventileret rum. Lad ikke vand komme ind i blæsepumpen.

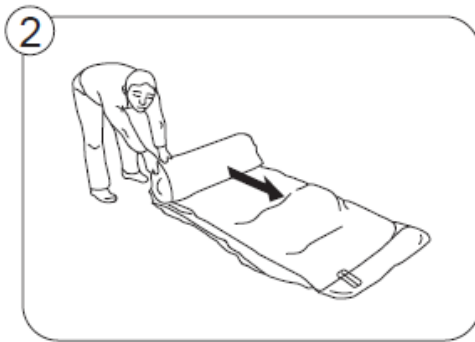
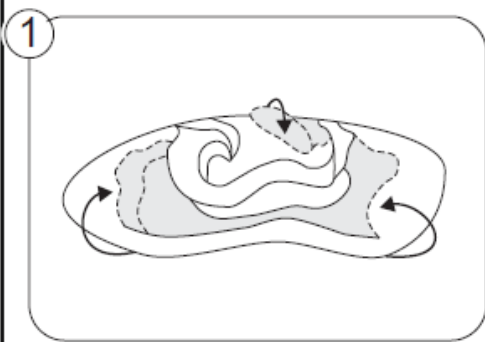

FEJLFINDING

PROBLEM	ÅRSAG
Motoren kører ikke.	<ol style="list-style-type: none"> 1. Kontakten er ikke tændt. 2. Kredsløbet er åbent eller ikke tilsluttet korrekt. 3. Elektriske dele er beskadiget. 4. Genstande blokerer for blæseren.
Motoren kører, men den laver en skrabende lyd.	<ol style="list-style-type: none"> 1. Skrueerne er løse i vingehjulet. 2. Genstande blokerer for blæseren.
Motoren kører ikke normalt.	<ol style="list-style-type: none"> 1. Strømkilden er ustabil. 2. Motoren er blevet påvirket af kondens. 3. Elektriske dele er beskadiget. 4. Impellen er løs.



001 x 1



002 x 1



003 x 2



004 x 1



005 x 8



006 x 1



007 x 1

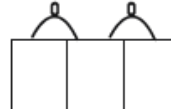

008 x 1

1



2



3

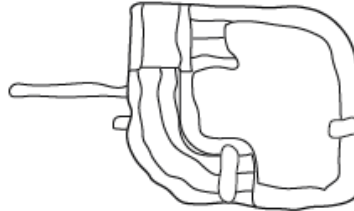

4

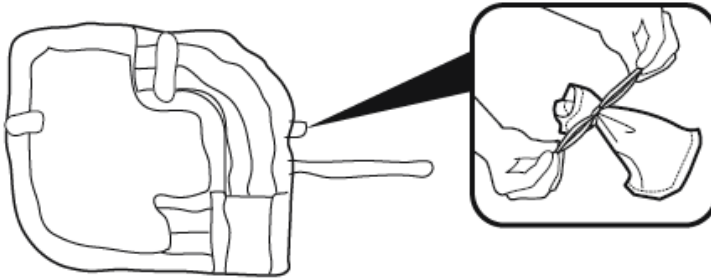

5

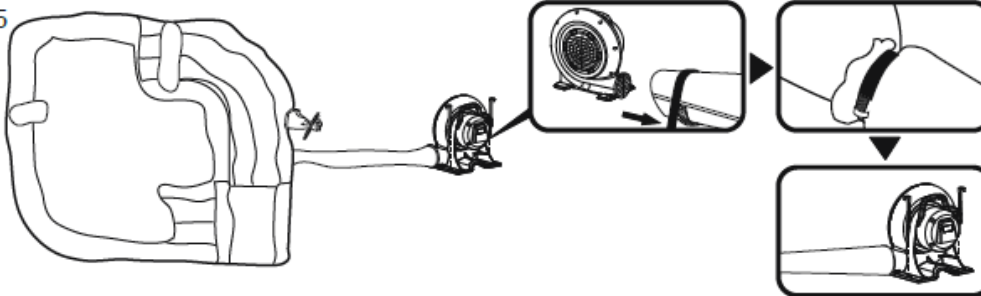

6

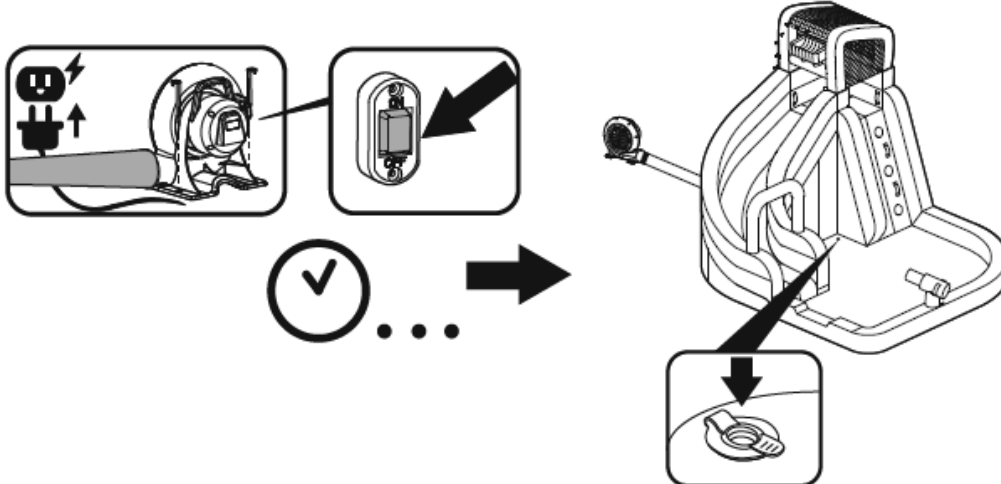

6

7

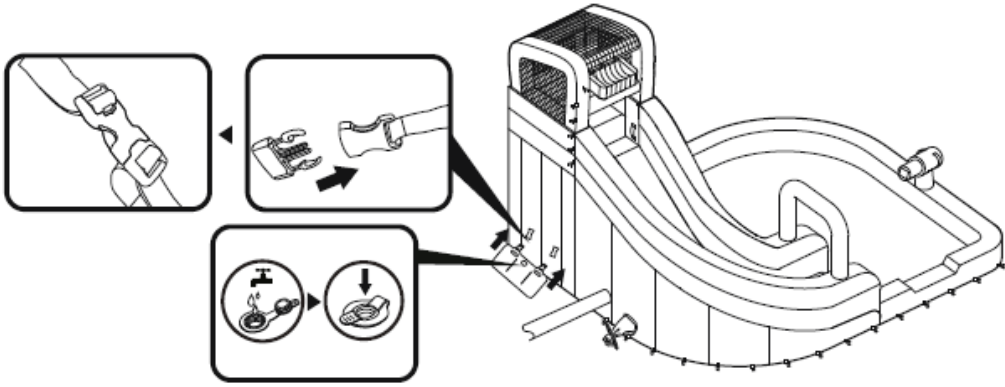

8

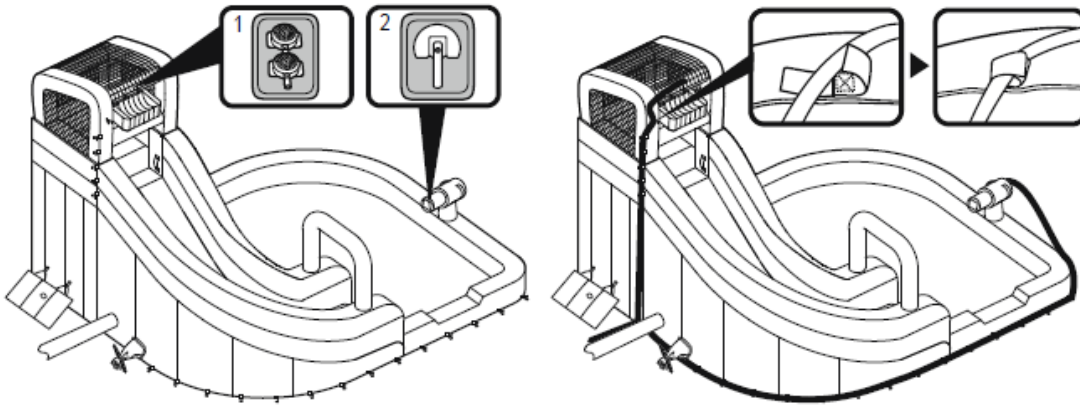

9

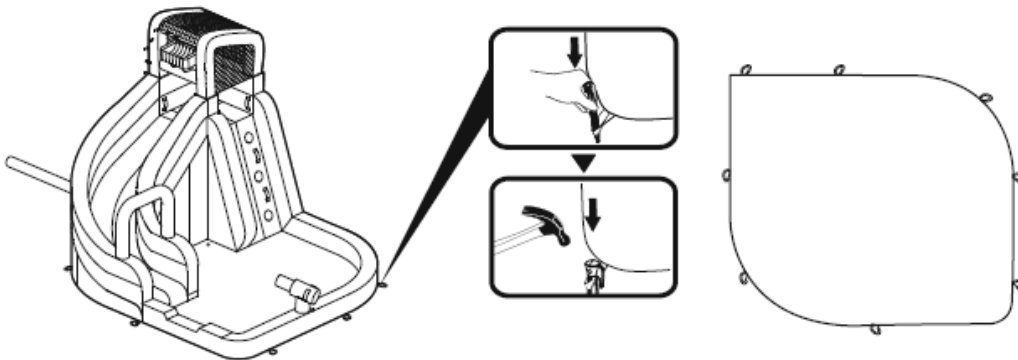

10

