

bestplay

Bestplay Plus trampolin

Ø366/396/427/457/488cm



Læs venligst manualen inden du begynder at samle trampolinen!

Sikkerhed

- Indeholder små dele som kan forårsage kvælning.
- Trampolinen må ikke bruges af børn under 3 år.
- For at undgå at glide og ulykker bør trampolinen ikke benyttes, når den er våd.
- Kun til privat brug.
- Der må kun springes af en person ad gangen, der bør kun springes i midten af trampolinen og der må ikke laves salto, flik-flak eller lignende spring.
- Trampolinen har en max. belastning på 150kg.
- Tjek trampolinen før hvert brug. Hvis dele er slidte, i stykker eller manglende, skal disse dele udskiftes med det samme. Spænd dele der måtte være løse.
- For at undgå at helt små børn risikerer at blive viklet ind i sikkerhedsnettet, bør de holdes væk fra nettet. Hav altid opsyn af en voksen, hvis børn benytter trampolinen.
- Lad aldrig et barn klatre på sikkerhedsnettet, da de kan falde ned og få alvorlige skader.
- Da metalrammen er elektrisk ledende, må elektriske dele aldrig komme i kontakt med trampolinen. Dette inkluderer bl.a. lamper, forlængerledninger og andet elektrisk udstyr.
- Når trampolinen skal flyttes, bør der være mindst to personer med en lige vægtfordeling til at løfte den.
- I kraftig blæst kan trampolinen blive blæst omkring. For at øge sikkerheden anbefaler vi at bruge et stormsikringssæt. Hvis der er udsigt til kraftig blæst, skal du flytte trampolinen til et område med læ eller adskille den.
- Bemærk! Vi tager ikke ansvar for skader pådraget under brug af trampolinen

Placering af trampolinen

Trampolinen skal stå frit, med min. 2 meters afstand til alle sider, på et plant og stabilt underlag. Bemærk! Trampolinen er ikke egnet til nedgravning

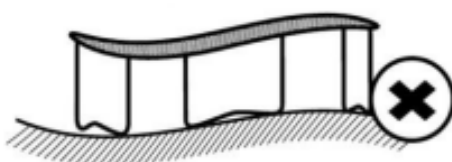
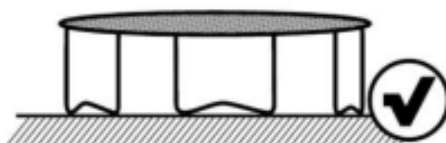

Indhold trampolin

A Kantpude



B Springdug



C Toprør



E Fjedre



F Rør til ben

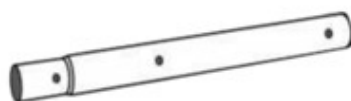

G Ben



D T-Stykke

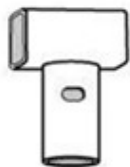

H Værktøj til fjedre



I Skrue



J Skruetrækker



Del	Navn	Ø366	Ø396	Ø427	Ø457	Ø488
A	Kantpude	1	1	1	1	1
B	Springdug	1	1	1	1	1
C	Toprør	8	8	12	12	12
D	T-Stykke	8	8	12	12	12
E	Fjedre	72	80	96	108	108
F	Rør til ben	8	8	12	12	12
G	Ben	4	4	6	6	6
H	Værktøj til fjedre	1	1	1	1	1
I	Skrue	8	8	12	12	12
J	Skruetrækker	1	1	1	1	1

Samling af trampolinen

Vær med fordel 2 personer om at samle trampolinen!

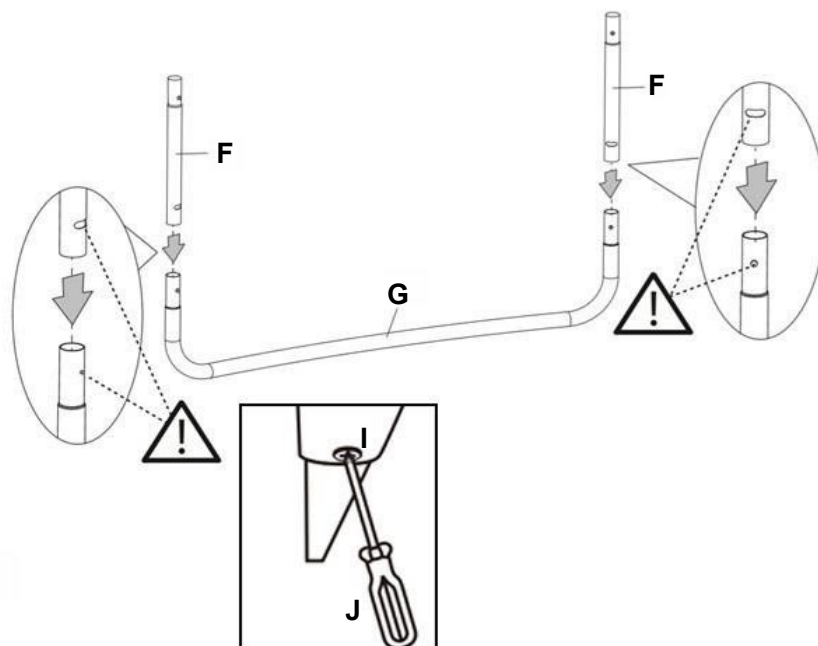

1. Monter 2 rør til ben (**F**) på benet (**G**) og spænd efter med skrue (**I**) og skruetrækker (**J**). Gentag dette med de resterende ben.

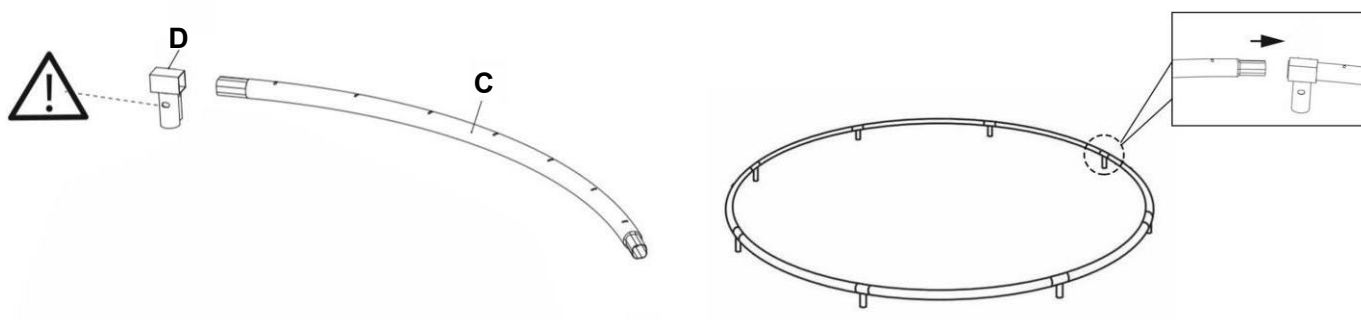

2. Sæt toprør (**C**) sammen med T-Stykkerne (**D**), og forsæt indtil der er dannet en stor cirkel. Ha med fordel en person til at holde imod, for at sikre de sidste dele bliver monteret i spænd i ringen.

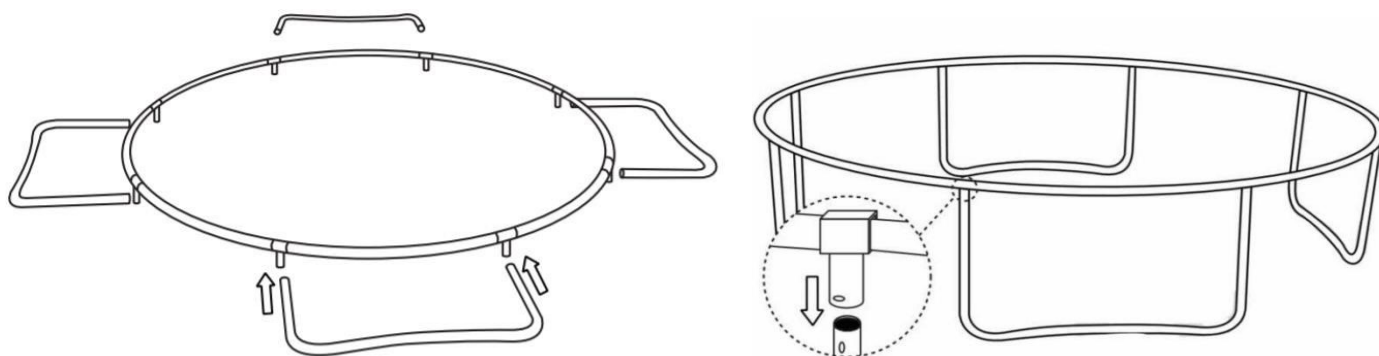

3. En person løfter den samlede ramme op. Den anden person monterer nu de samlede U-formede ben på rammen i T-Stykkerne. Sikre at hullerne i T-stykkerne og rør til benene er udfor hinanden.

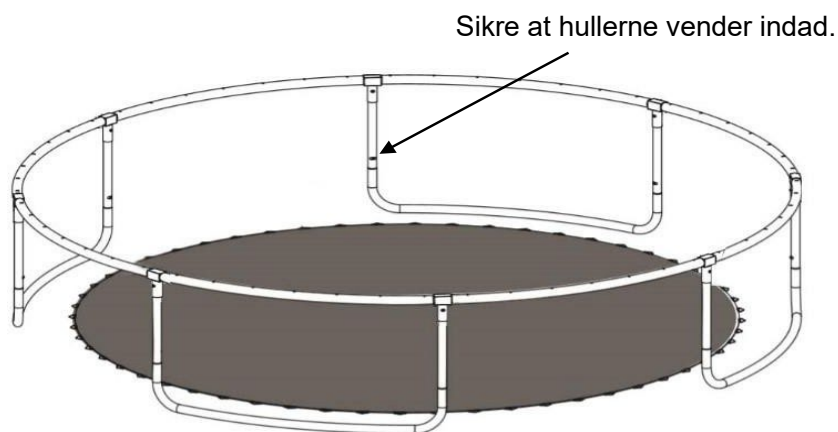

4. Fold springdugen ud (B) og placer den inde i det samlede ramme.

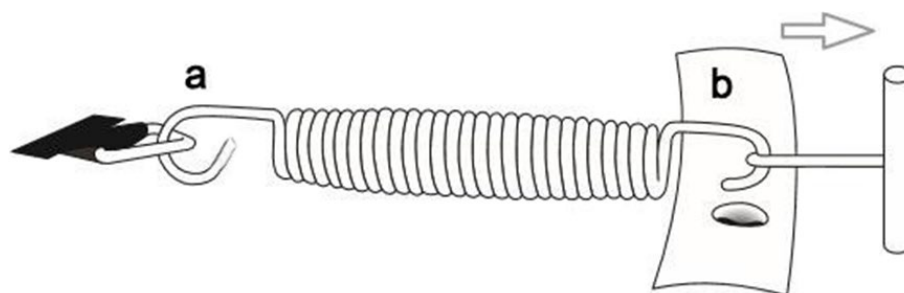

5. Placer enden (A) af fjederen (E) på springdugen, og ende (B) på den samlede ramme. Anvend værktøj til fjedrene (H), for at trække fjederen på plads.

Det er vigtigt at fjederen sidder helt nede i hullet på rammen.

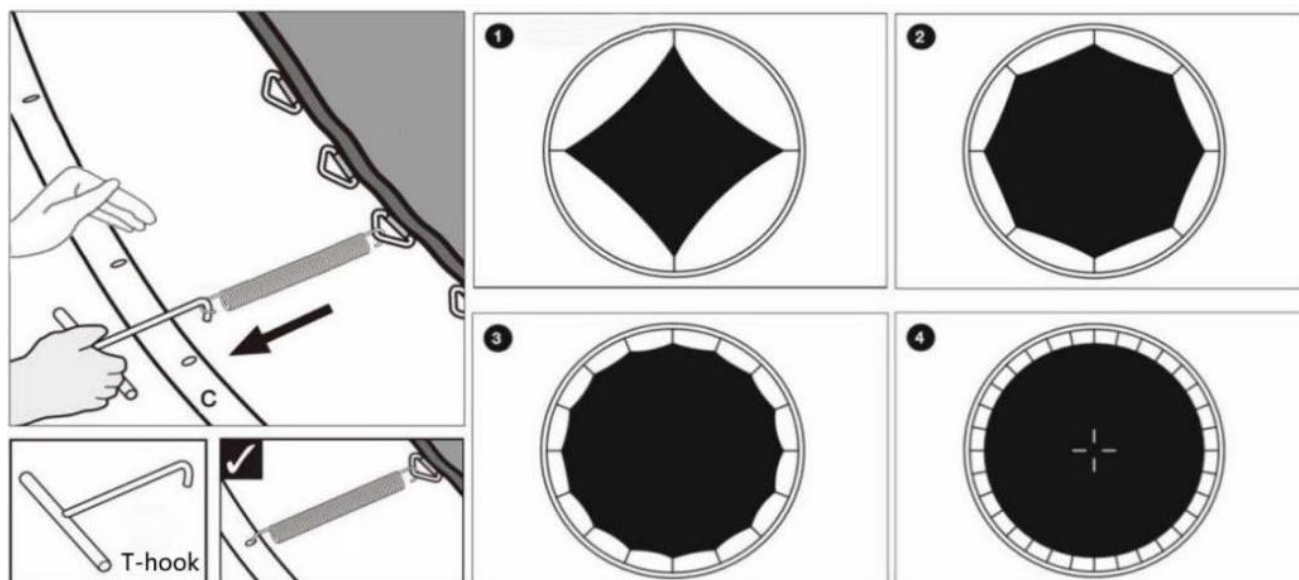

Placer med fordel fjedrene som ovenstående billede viser.

Dette gør det nemmere at montere fjedrene grundet spændingen i dem.

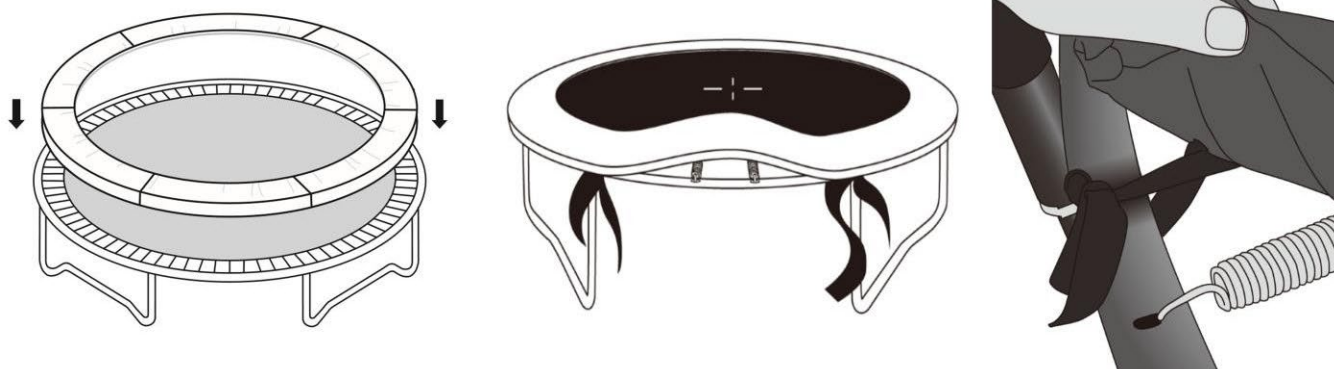

6. Fold kantpuden ud (**A**), og placer den ovenpå trampolinen så fjedrene er dækket.
7. Bind stropperne fra kantpuden (**A**) under rammen på trampolinen. Stropperne må ikke bindes fast til fjedrene!

Indhold sikkerhedsnet

L Nederste rør



M Øverste rør



N T-Stykke



P Skruesæt



Q Sikkerhedsnet

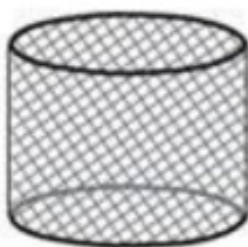

R Glasfiberstang



S Cover til rør

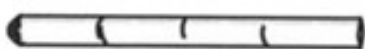

T Værktøj



U Elastik med kugle



Del	Navn	Ø366	Ø396	Ø427	Ø457	Ø488
L	Nederste rør	8	8	12	12	12
M	Øverste rør	8	8	12	12	12
N	T-Stykke	8	8	12	12	12
P	Skruesæt	16	16	24	24	24
Q	Sikkerhedsnet	1	1	1	1	1
R	Glasfiberstang	8	8	12	12	12
S	Cover til rør	8	8	12	12	12
T	Værktøj	1	1	1	1	1
U	Elastik med kugle	8	8	12	12	12

Samling af sikkerhedsnet

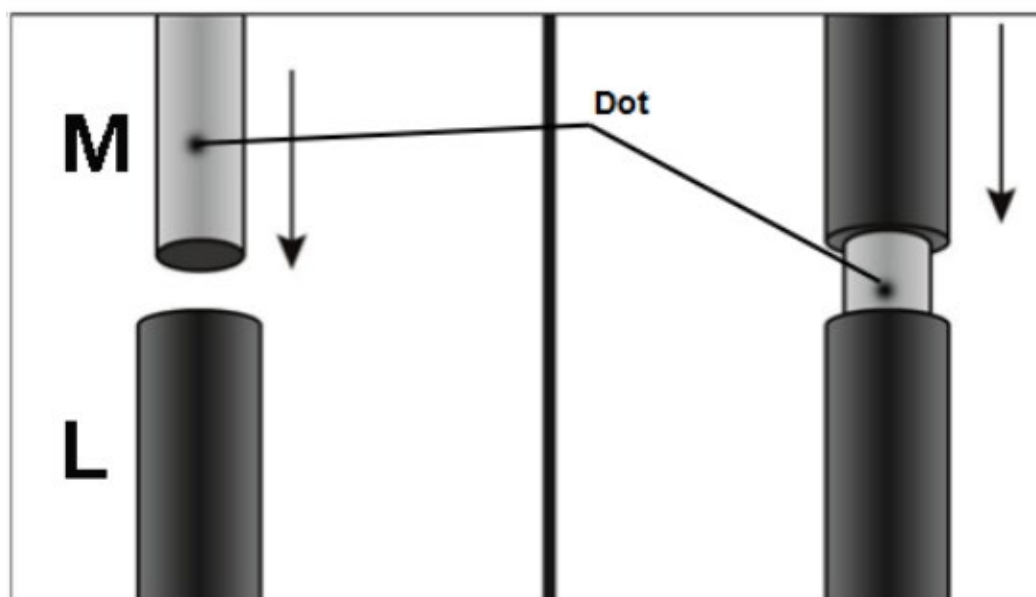

1. Sæt øverste rør (M) ned i nederste rør (L), og træk cover (S) ned over det øverste rør. Prikken på det øverste rør skal være fri af coveret.

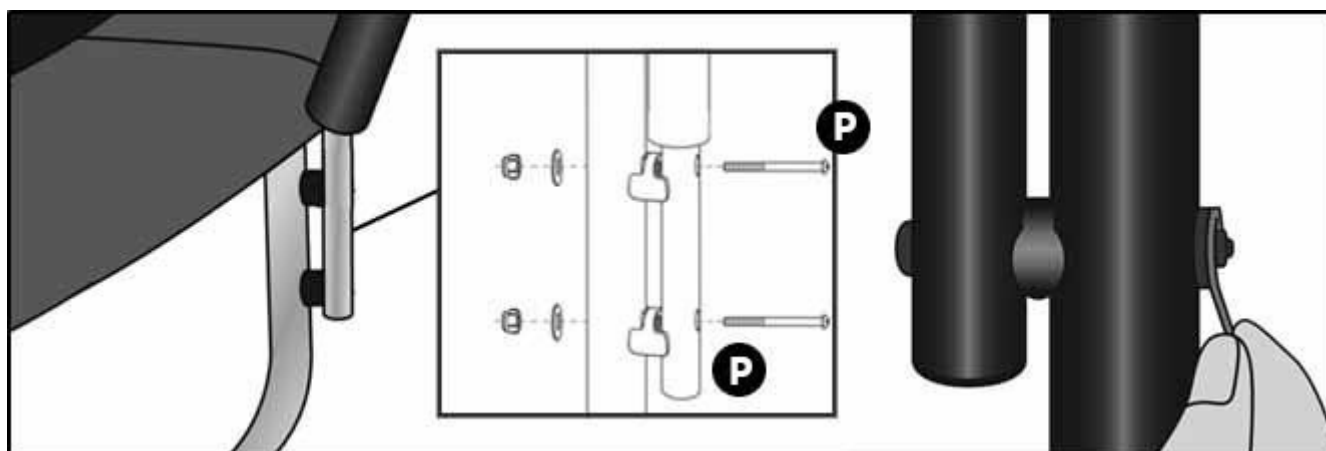

2. Monter det nederste rør (L) på benet til trampolinen med skruesættet (P)

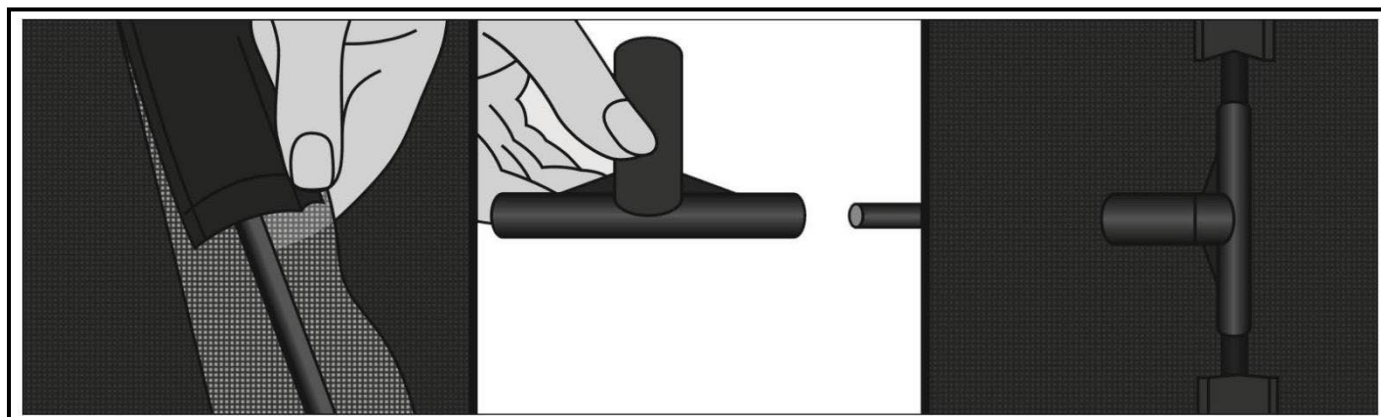

1. Sæt fiberglasstangen (**R**) ind igennem lommen på sikkerhedsnettet (**Q**) og monter T-stykke (**N**) for enden.

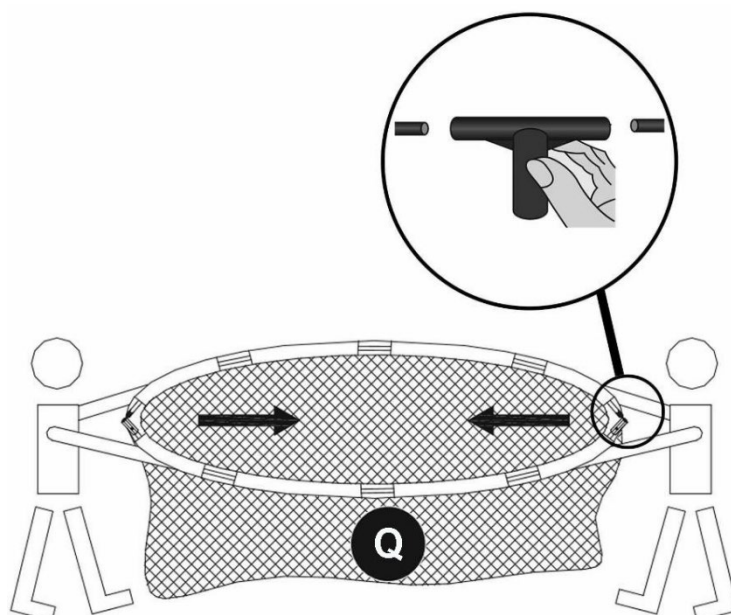

1. Gentag ovenstående med de resterende glasfiberstænger og t-stykker indtil de alle er sat sammen.
2. Ved den sidste samling skal en person stå modsat og skubbe ringen ind mod midten, så den anden person kan samle ringen med det sidst T-Stykke.

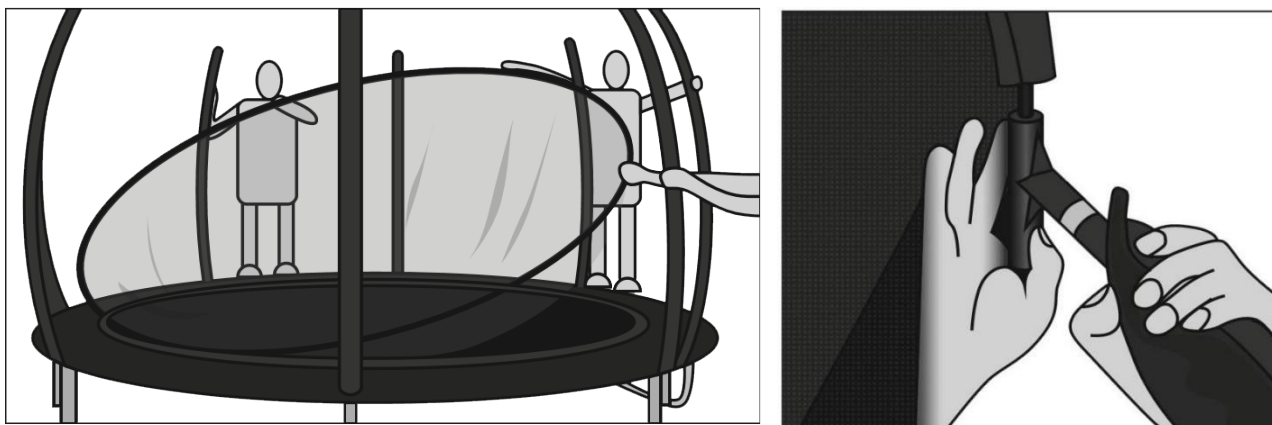

3. Løft nettet op, og monter T-Stykkerne (**N**) i toppen af det øverste rør (**M**).
 Stå med fordel på kanten af trampolinen, og ikke inde på springdugen.

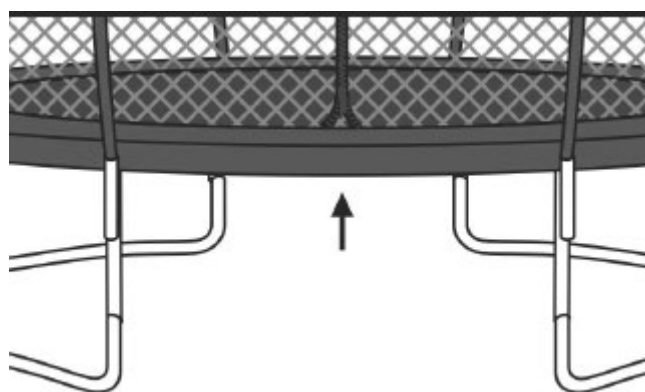

4. Det er vigtigt at lynlåsen sidder mellem to ben, som viser på billede.

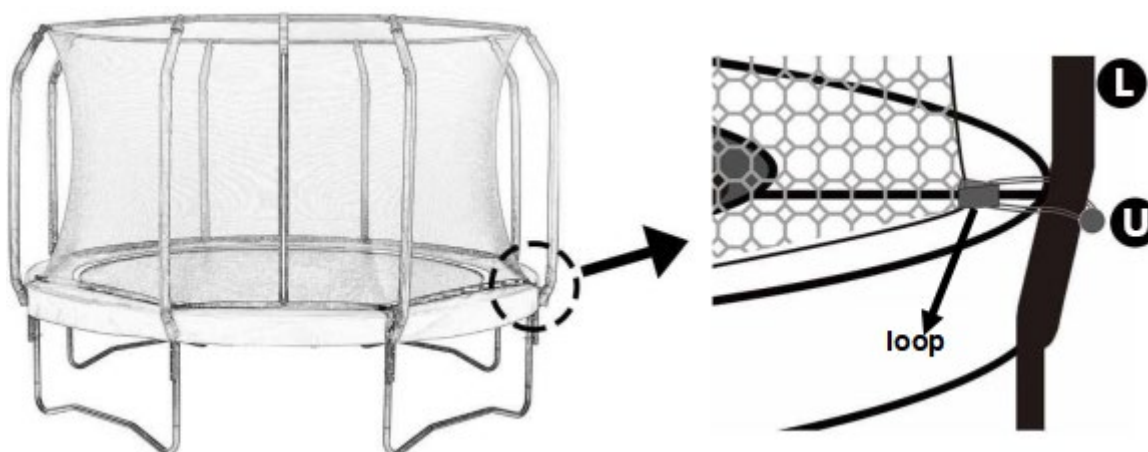

5. Monter til sidst elastik med kugle (**U**) i bunden af sikkerhedsnettet og rundt om nederste rør (**L**).
 Hold lynlåsen lukket, og monter de to ender af elastik med kugle gennem to sider af lynlåsen og forbind de to ender på den modsatte side af lynlåsen.

Stige

Del	Navn	Antal
1	Trin	2
2	Ramme ben	2
3	Møtrik	4

Del	Navn	Antal
4	Bolt	4
5	Base	1
6	Skrue	2

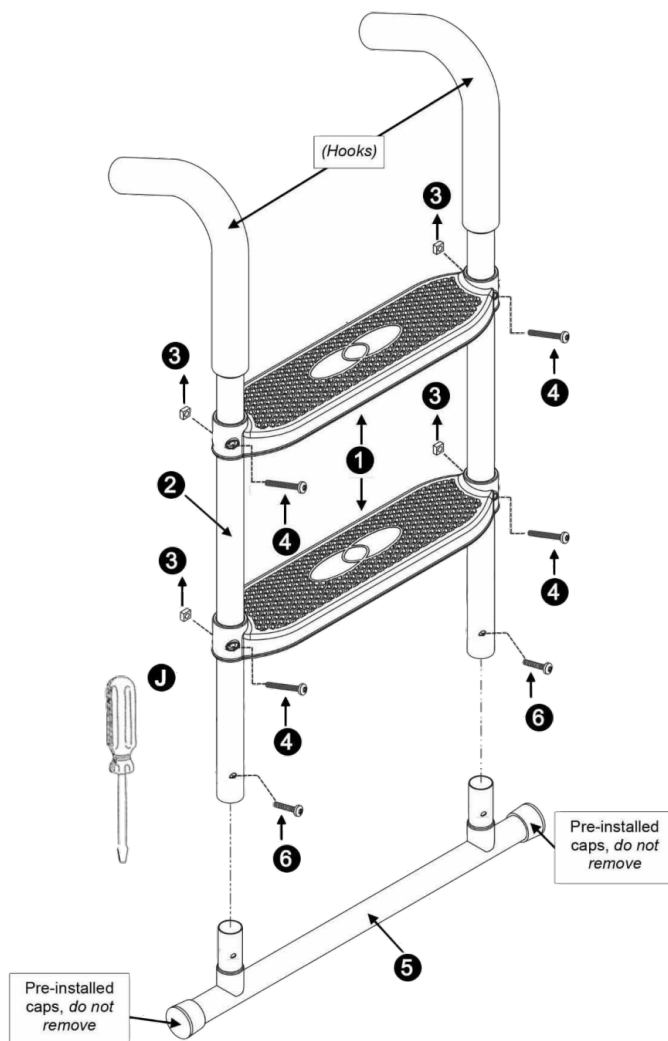

1. Monter trin (1) på hver side af ramme ben (2). Spænd fast med møtrik (3) og bolt (4). Sikre at mønsteret på trinene vender opad.
2. Monter basen (5) på benene (2), og sikre at hullerne er ud for hinanden. Spænd fast med skrue (6)
3. Løft op i sikkerhedsnettet hvor lynlåsen sidder, og placer håndtagene til stigen på trampolinrammen. Monter resten af den samlede stige på håndtagene.

ADVARSEL: Hvis du ikke følger alle instruktioner og advarsler præcist, kan det medføre alvorlig personskade.

EN71-14



Dato:15/2-2021

Bestplay A/S - Knullen 22 5260 Odense S - Danmark