

Komposit stol



Læs venligst manualen inden du begynder at tage stolen i brug!

SIKKERHEDSFORANSTALTNINGER

- Max belastning 158 kg.
- Beregnet til 1 person

INDHOLD – STOL

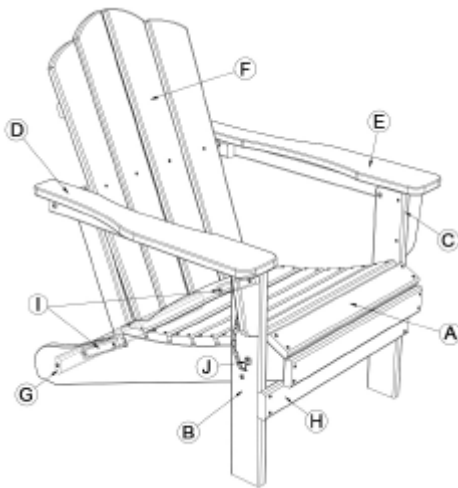

#	Beskrivelse	Antal
A	Sæde ramme	1
B	Højre ben	1
C	Vernstre ben	1
D	Højre armlæn	1
E	Venstre armlæn	1
F	Ryglæn	1
G	Bagerste bære	1
H	Forreste bære	1
I	Støtte bøjler	2
J	Forbinder	2

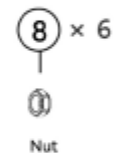
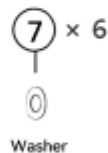
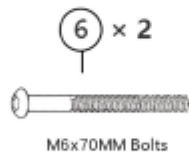
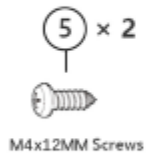
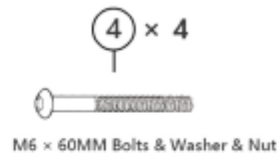
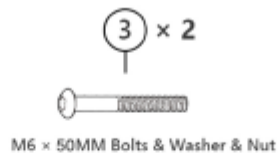
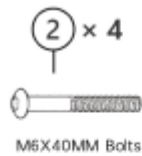

SAMLEVEJLEDNING

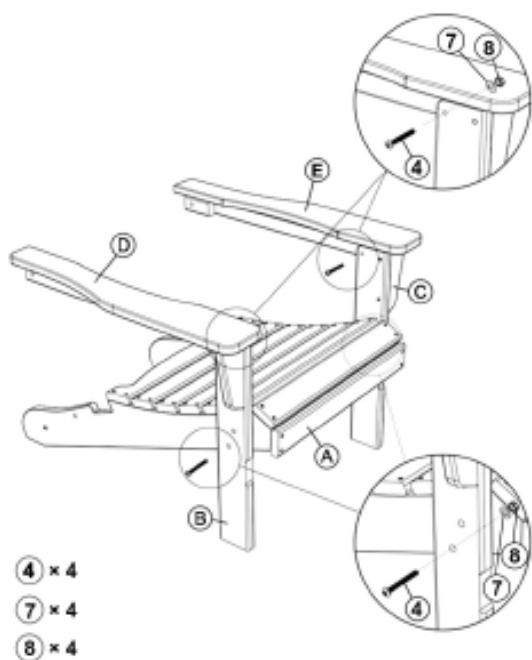

Step 1

Fastgør stoleben (B & C) til stolesæderammen (A) – Brug værktøj 4, 7 og 8, og stram med unbrakonøgle og skruenøglen

Fastgør armlæn (D & E) til stoleben (B & C) – Brug værktøjet 4, 7 og 8, og stram med unbrakonøgle og skruenøglen.

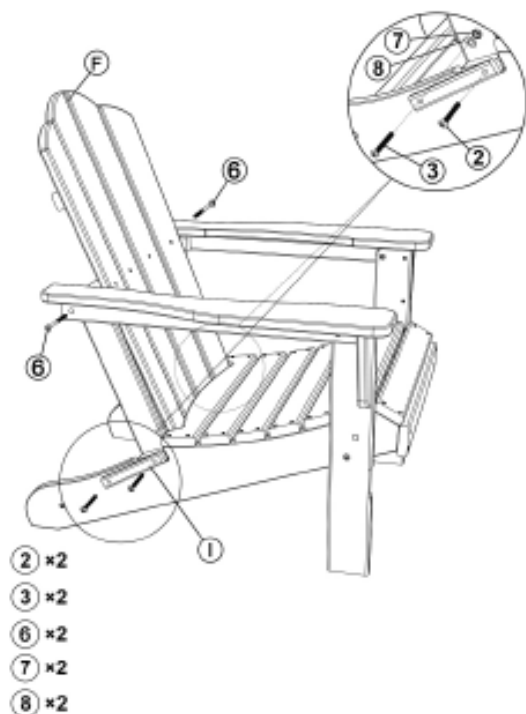

Step 2

Fastgør ryglæn til armlæn (D & E) – Brug værktøj 6 og stram med skruetrækkeren.

Forbind Stoleryg (F) til stolerammen (A) med støttebøjlerne (I) – Brug værktøj 2, 3, 7 og 8, og stram med en unbrakonøgle og skruenøglen.

Step 3

Fastgør forreste bære (H) til stolens ben (B & C) – Brug værktøjet 1, og stram med en skruetrækker

Fastgør bagerste bære (G) til sæderammen (A) – Brug værktøjet 2, og stram med en unbrakonøgle

Fastgør (J) til stolens ben (B & C) – Brug værktøjet 5, og stram med skruetrækker, og så indsæt (J) ind i hullet på stolebenene (B & C)

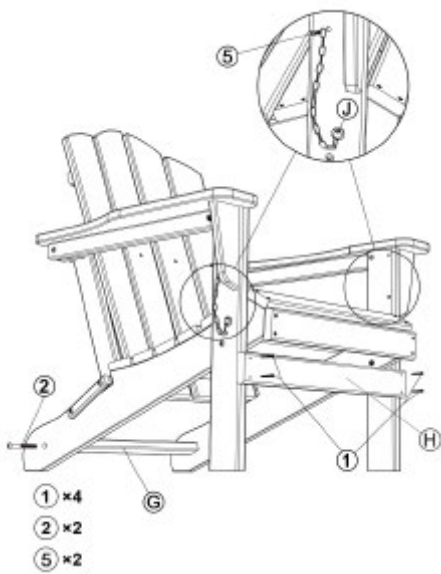

Hvordan folder jeg stolen sammen?

